



Etancher  
Ingénieusement

# Curaflex Nova<sup>®</sup>



Formule ingénieuse  
Curaflex Nova<sup>®</sup> =  
simple • flexible<sup>2</sup>

Parce que simplement fiable et  
fiablement simple



# Curaflex Nova<sup>®</sup>

Avec formule  
Curaflex Nova<sup>®</sup> =  
simple • flexible<sup>2</sup>

## L'étanchéité ingénieuse

DOYMA a réussi un coup de génie:  
Curaflex Nova<sup>®</sup>.

Cet insert d'étanchéité va enthousiasmer les bureaux d'études (simplification de préconisation) ainsi que les installateurs (simplification d'installation)

Pour l'étanchéité des conduites au travers des murs, planchers ou fondations, il faut renseigner uniquement deux paramètres

1. le diamètre extérieur de la conduite
2. le diamètre intérieur du carottage ou du fourreau.

Sur le chantier, les installateurs ont toujours la certitude d'avoir l'insert d'étanchéité adapté même en cas de modifications des diamètres des conduites. Cette souplesse d'utilisation permet d'éviter des retards de travaux et des surcoûts d'installation

### Une autre nouveauté

Le Curaflex Nova se compose d'une matière plastique de très haute qualité et extrêmement performante offrant une grande résistance aux produits chimiques.

Il est utilisable en de nombreuses situations et est étanche à l'eau avec ou sans pression.

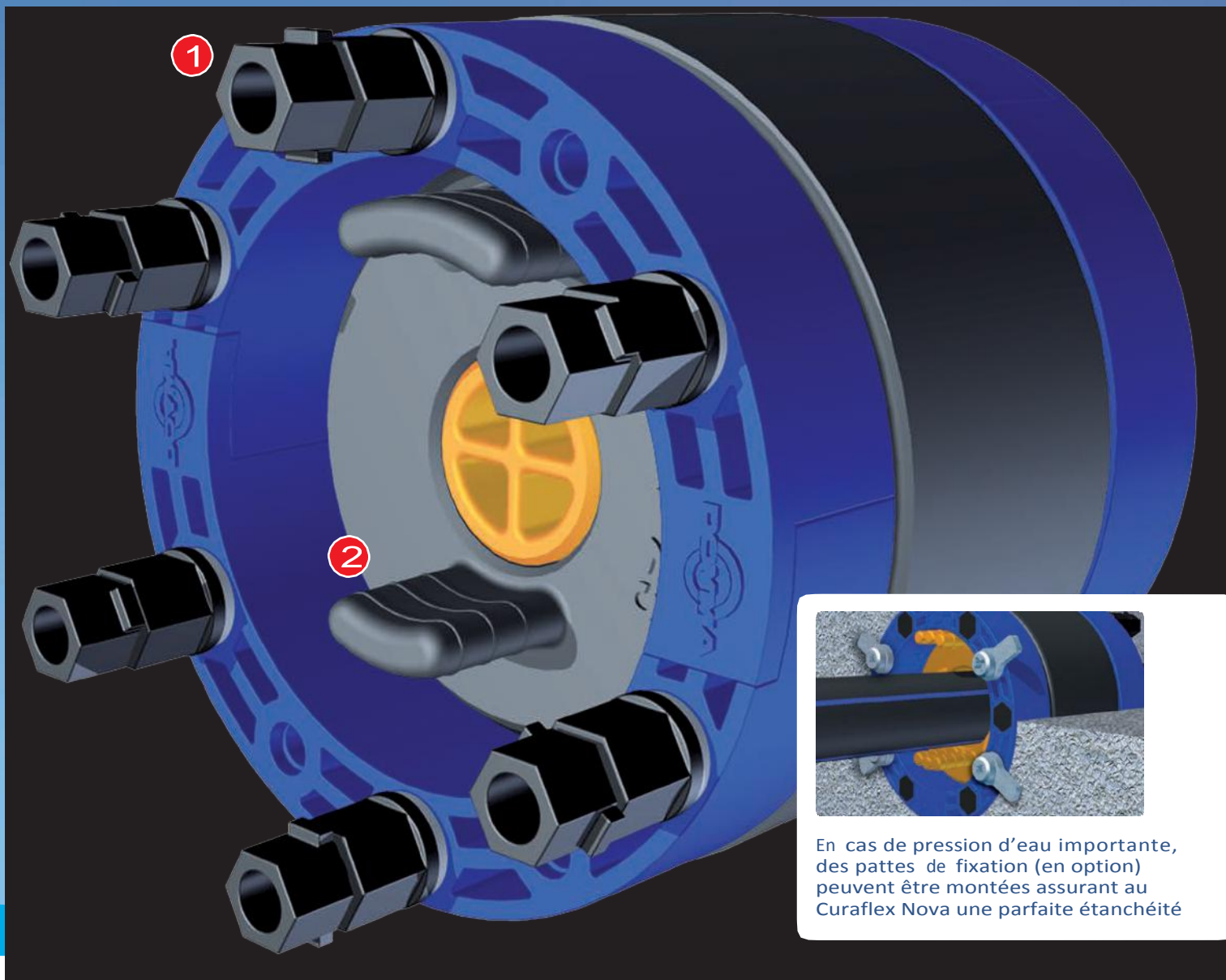

En cas de pression d'eau importante, des pattes de fixation (en option) peuvent être montées assurant au Curaflex Nova une parfaite étanchéité



# S comme simple

## Montage intelligent.

ITL (Integrated torque Limiter) garantit toujours le bon couple de serrage. Les outils spécifiques (clé dynamométrique) ne sont plus nécessaires. Les écrous spécialement développés à cette fin se rompent lorsque le couple de serrage optimal est atteint.

L'innovant ITL garantit un montage parfait et étanche

- ✓ Serrage fiable
- ✓ Pas besoin de clé dynamométrique
- ✓ Installation rapide et fiable

1



# F comme flexible

## Ajustage intelligent.

L'ajustement de l'insert d'étanchéité aux différents diamètres de conduites est réalisé grâce aux modules emboîtable.

Le système DDE (Doyma Diameter Extension) offre un large choix de dimensions et permet ainsi aux installateurs d'étancher aisément les conduites.

Plus besoin d'outils, des languettes sont intégrées sur chaque module. Leur géométrie spécifique minimise considérablement l'effort de serrage.

Grace à l'intégration du système DPS, une pression uniforme est garantie sur la conduite et le carottage.

- ✓ Adaptable par ajustage simple
- ✓ Couvre toutes les conditions de pression
- ✓ Permet l'installation ultérieure de la conduite, étanchéité garantie.

2

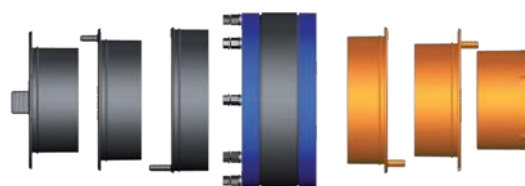

Les modules emboîtables offrent une flexibilité d'ajustement et les languettes d'arrachages facilitent le montage

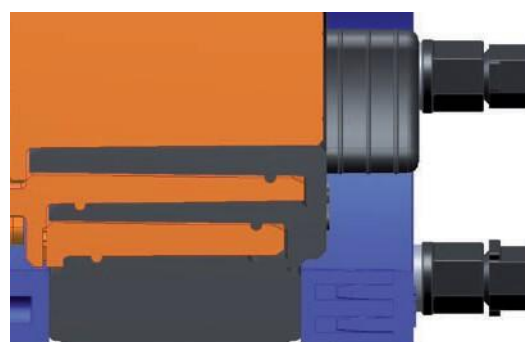

La géométrie spécifique de chaque module minimise considérablement l'effort de serrage. L'effort est reparti par le système DPS

# 2 Curaflex Nova au lieu de 90

Sur le marché il existe une large gamme d'insert d'étanchéité aux nombreuses fonctions spécifiques.

Bureaux d'études et installateurs risquent de ne plus s'y retrouver.

Choisir le bon produit peut prendre beaucoup de temps.

Les ingénieurs de développement DOYMA ont fait un excellent travail. Ils offrent aux installateurs une solution simple, flexible et rapide à installer.

En effet Curaflex Nova remplace, avec seulement deux inserts d'étanchéité (en DN 100/DN 200), 90 produits conventionnels et étanches, ce qui couvre 75% de toutes les conduites courantes du marché.

Pour chaque bureau d'étude et professionnel, cela occasionne un allègement du temps de travail.

- ✓ **Commandes et stockage fortement réduits**
- ✓ **Quantité réduite de demande de consultation**
- ✓ **Elaboration simplifiée des appels d'offres**

Vidéo produit



[youtube.com/user/Doyma GmbH](https://www.youtube.com/user/DoymaGmbH)



**DOYMA GmbH & Co**

Systèmes de traversées  
Industriestr. 43-57  
28876 Oyten

Allemagne

Fon: (+49) 4207 9166-500

Fax: (+49) 4207 9166-199

Mail: [export@doyma.de](mailto:export@doyma.de)

[www.doyma.de](http://www.doyma.de)

✓  
**2X Curaflex Nova**  
remplacent **90**  
inserts d'étanchéité

✓  
**2X Curaflex Nova**  
pour plus que **75%**  
de toutes les conduites courantes

**AXIOM Tubes**

1 rue Thomas Edison  
67450 Mundolsheim  
France

Tel : +33 (0) 388 966 024

Fax : +33 (0) 388 966 198

Mail: [doyma@axiomtubes.fr](mailto:doyma@axiomtubes.fr)

[www.axiomtubes.fr](http://www.axiomtubes.fr)